



מה בקופסה



מפתח אלן 4 מ"מ



בורגי נעילה
(4x) M6



בורגי ראש שטוח M6
(4x)



חריצי הברגה M6
(4x)

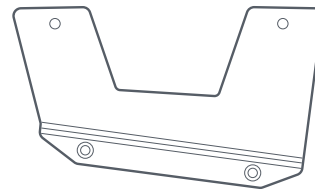

תושבת הרכבה למשטח

כלים מומלצים



מפתח ברגים 10 מ"מ



תושבת 10 מ"מ



ראש מקדחה 6 מ"מ (1/4 אינץ')

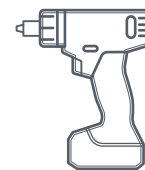

מקדחה / מברגת אימפקט

256 מ"מ
(10.1 אינץ')

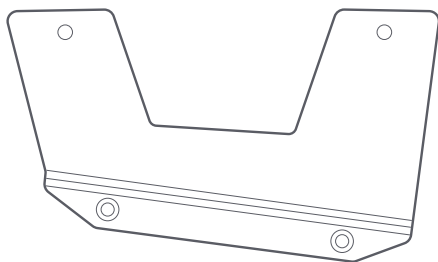

149 מ"מ
(5.9 אינץ')

610 מ"מ
(24 אינץ')

49 מ"מ
(1.9 אינץ')



1 | הורדת אפליקציית Starlink

סורקים את קוד ה-QR כדי להוריד את אפליקציית Starlink.

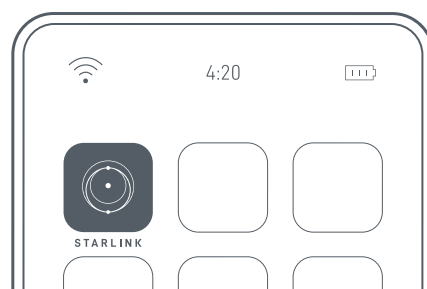
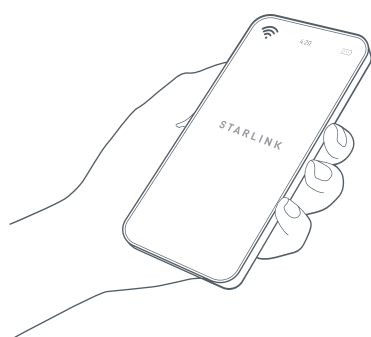

2 | בחירת מיקום ההרכבה

צלחת ה-Starlink שלכם זקוקה לשדה ראייה ברור של השמיים כדי שתוכל להישאר מקושרת ללוויינים בזמן שהם נעים מעליה. עצמים שחוסמים את הקישור בין צלחת ה-Starlink ללוויין יגרמו להפרעות בשירות. יש להשתמש בכלי החסימות שבאפליקציה כדי לוודא שבחרתם מיקום מתאים לתושבת ההרכבה.

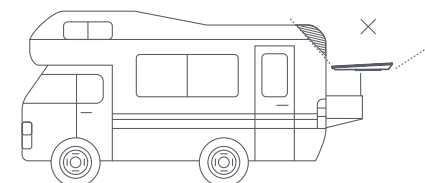
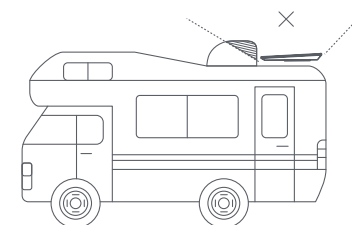
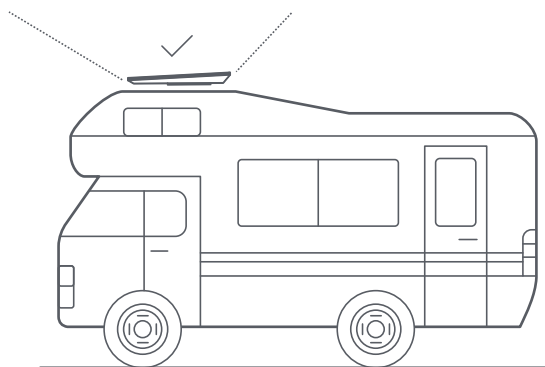

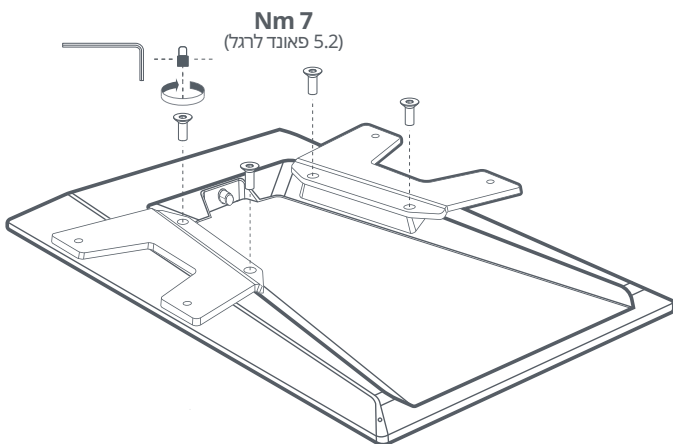

3 | התקנת תושבת ההרכבה על צלחת Starlink

מתקינים את הברגים בגודל 16 מ"מ הכלולים דרך תושבת ההרכבה אל החלק האחורי של צלחת Starlink. מהדקים את ארבעת הברגים באמצעות מפתח האלן כדי לנעול את תושבת ההרכבה למשטח במקום. מהדקים את הברגים בכל 4 הפינות עד שהם מגיעים ל-Nm 7 (ניוטון-מטר, או 5.2 פאונד לרגל). יש לוודא שתושבת ההרכבה מחוברת היטב ל-Starlink.

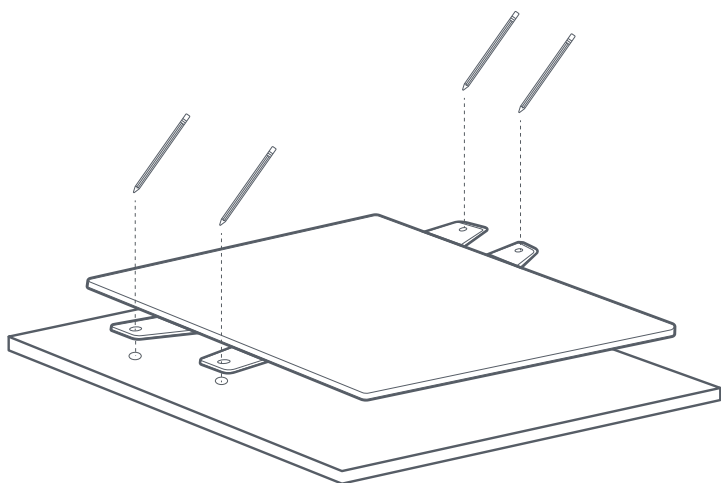

4 | סימון חורי ההרכבה

יש להשתמש בתושבת ההרכבה למשטח כתבנית, ולסמן את ארבעת חורי ההרכבה במיקום הרצוי באמצעות עט או עיפרון.

חריצי ההברגה הכלולים יכולים להתאים למשטחי הרכבה בעובי של עד 19 מ"מ (3/4 אינץ').

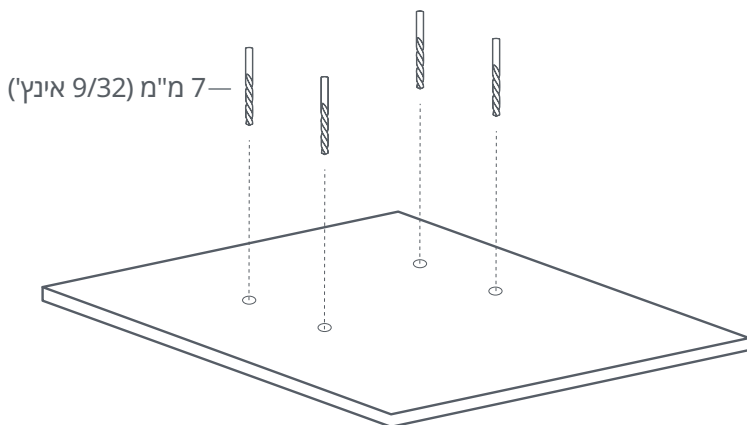

5 | קדיחת חורי הקידוח

קודחים את החורים באמצעות ראש מקדחה 7 מ"מ (9/32 אינץ').

מסירים את שיירי הקידוח מסביב לחורים ומוודאים שהמשטח נקי מהפסולת.

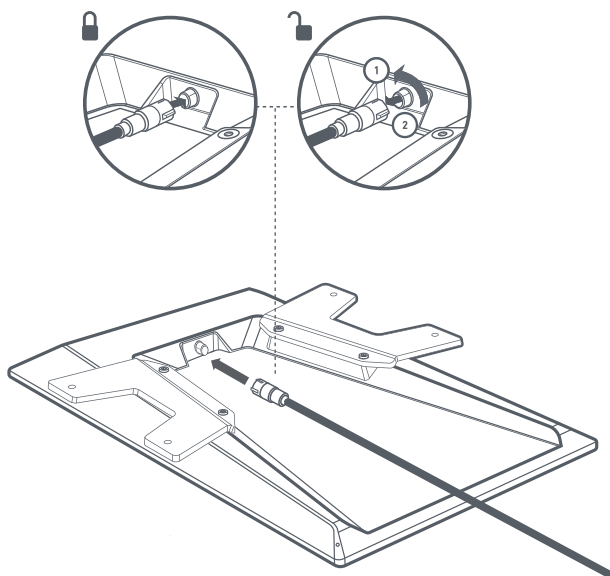

6 | חיבור כבל Starlink לתקע

מכוונים את קצה מחבר ה-Performance של כבל Starlink, המסומן על ידי החריץ האדום, ומחברים אותו ל-Starlink על ידי החזקת הקצה של התקע והחדרתו כראוי לכניסה בצלחת.

אם צריך להסיר את כבל ה-Starlink, יש לסובב את החלק הטבעתי נגד כיוון השעון ולמשוך כדי לנתק את הכבל מה-Starlink שלכם.

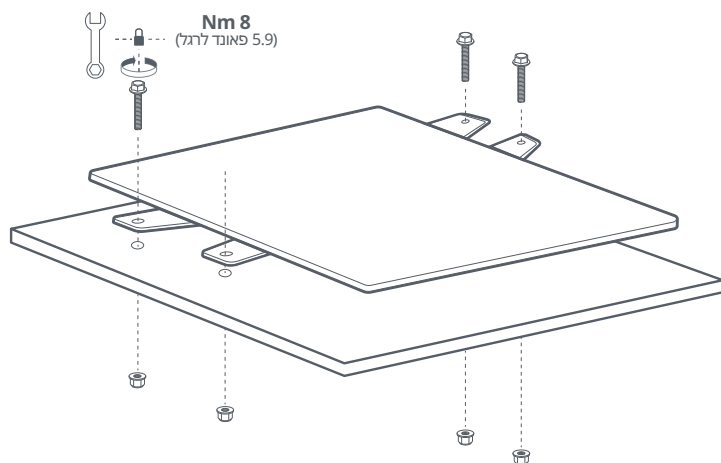

7 | התקנת ברגים

מתקינים את 4 חריצי ההברגה בגודל 35 מ"מ לתוך החורים שנקדחו מראש באמצעות תושבת בגודל 10 מ"מ ומפתח ברגים. מהדקים את הברגים בכל 4 הפינות עד שהם מגיעים ל-Nm 8 (5.9 פאונד לרגל).