

STARLINK | Miniモビリティマウントの設置ガイド

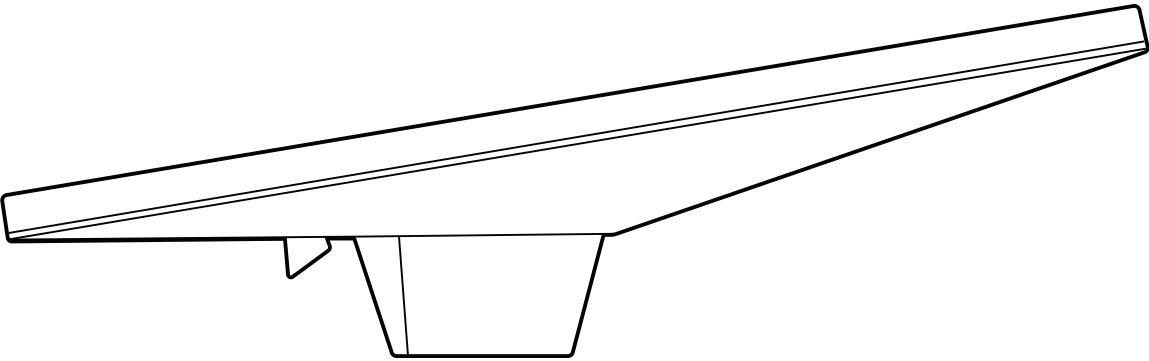

同梱物

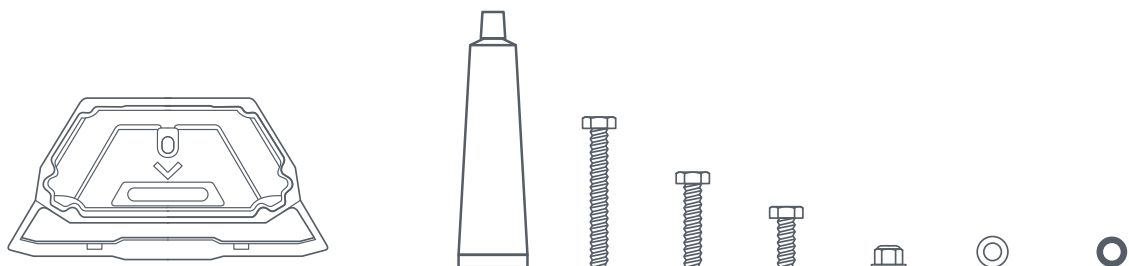

モビリティマウント

シリコン

50mm

30mm

20mm

M6  
ロックナット

M6  
ワッシャー

シーリング  
ワッシャー

推奨ツール

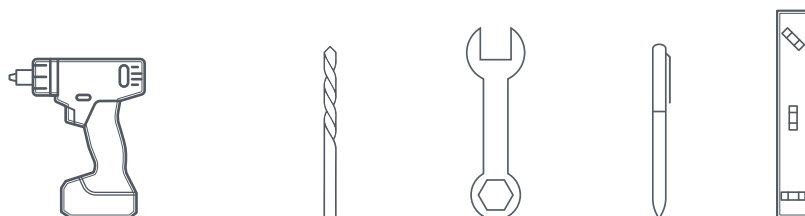

ドリル/インパクトドライバー

ドリルビット  
6.5mm (1/4インチ)

レンチ  
10mm

ペン

水準器

25mm  
(0.98インチ)

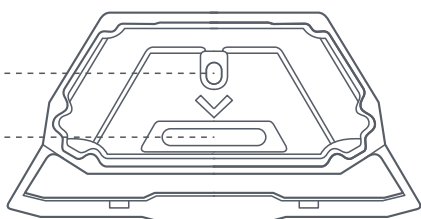

162.3mm  
(6.39インチ)

82.3mm  
(5.51インチ)

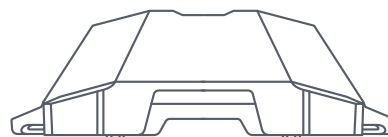

55.5mm  
(2.19インチ)

## ネジを使った設置

### 1 | Starlinkアプリをダウンロードする

QRコードをスキャンしてStarlinkアプリをダウンロードします。

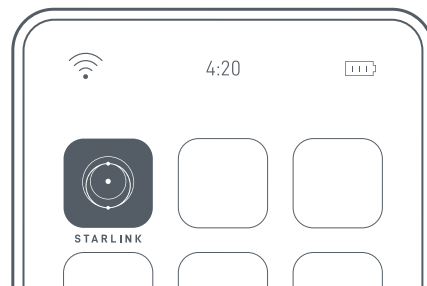
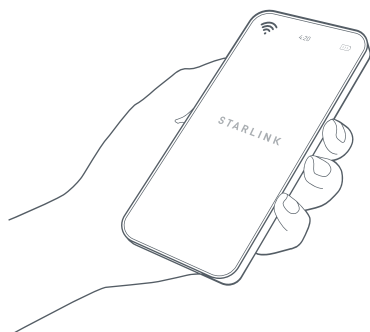

### 2 | 取り付け場所を決める

Starlinkは、上空を移動する衛星との接続を維持するために、視界を遮るものがなく、空がよく見える場所に設置する必要があります。Starlinkと衛星の接続を妨げる物体があると、サービスが中断される原因となります。アプリの障害物チェックツールを利用して、適切な取り付け場所を選択していることを確認してください。

また、以下のように、Starlinkが車両に対して正しい向きで取り付けられていることを確認してください。



### 3 | キックスタンドを取り外す

リリースタブを強くつまみ、固定位置から引き離します。

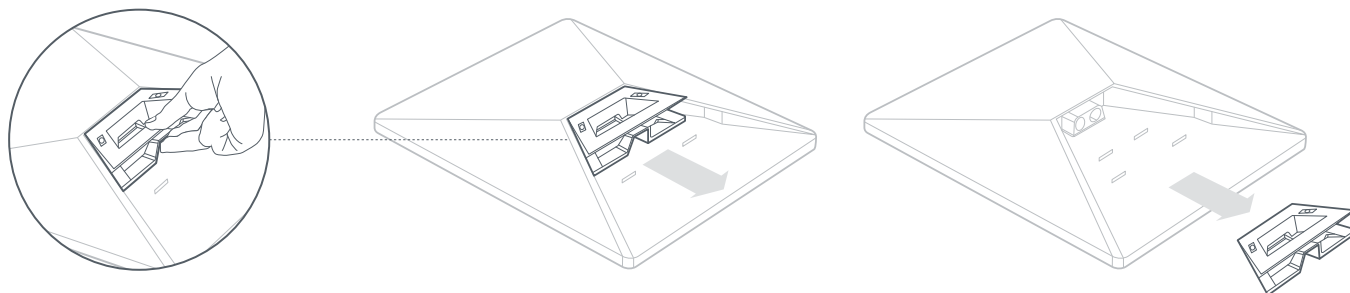

#### 4 | 設置場所に印を付ける

マウントをガイドとして使用して、取り付け穴の位置に印を付けます。マウントの方向が正しいことを確認してから、車両に取り付けてください。マウント上の矢印が車両の前方を指すようにしてください。

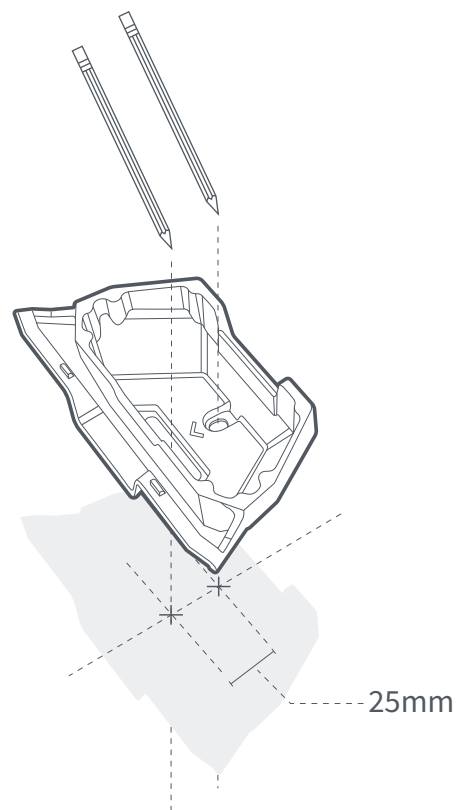

#### 5 | ドリルで取り付け穴を開ける

6.5mm (1/4インチ) のドリルビットを使用して穴を開けます。

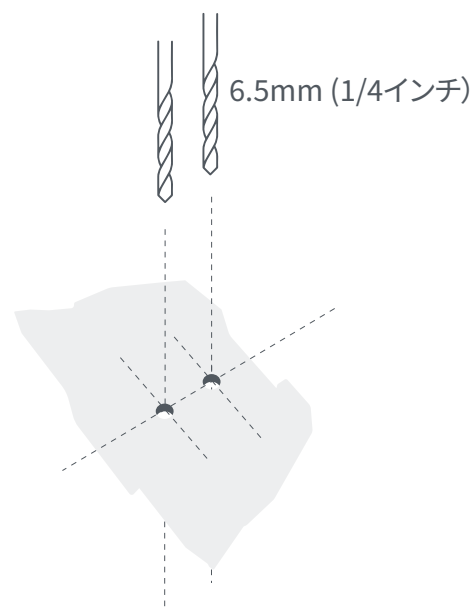

## 6 | マウントを設置面に固定する

マウントにボルトを差し込み、各ボルトの先端にワッシャーとシーリングワッシャーを取り付けます。下穴にボルトを差し込み、各ボルトの先端にナットを取り付けます。

マウントを設置面に固定します。10mmの深穴ソケットの使用をお勧めします。

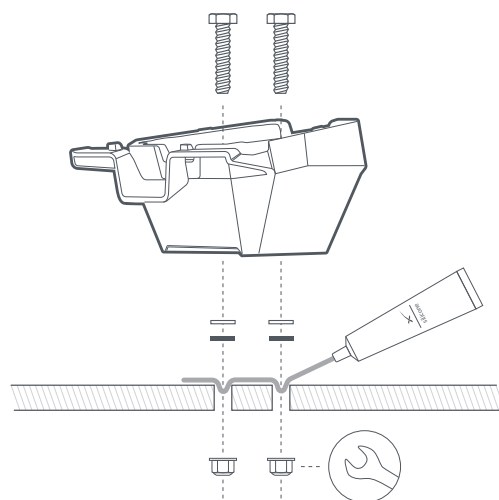

## 7 | ケーブルを接続し、モビリティマウントに通す

Starlinkに電源ケーブルのプラグを差し込み、ケーブルが完全に挿入されていることを確認します。

電源ケーブルをモビリティマウントの開口部に通し、先端から出します。

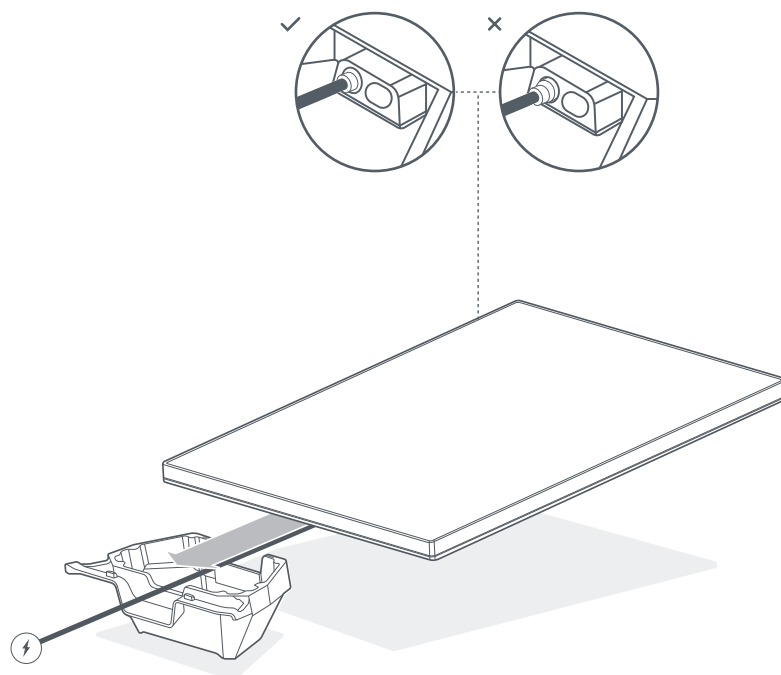

## 8 | モビリティマウントを設置する

Starlinkをカチッと音がするまでマウントにスライドさせ、モビリティマウントとMiniが車両にしっかり取り付けられていることを確認します。

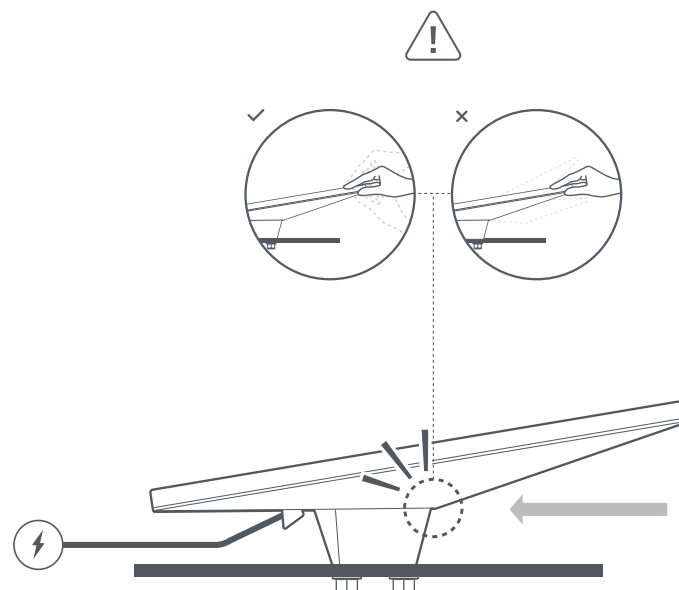

## 9 | Starlinkを取り外す

Starlinkを取り外す必要がある場合は、Starlinkを前方に押しながら、マウントのリリースタブを押し下げてください。

